

Idea 40

Die Idea Line bietet alle Vorteile der Orved-Technologie: Absolutvakuumsensor für perfektes Vakuum unter allen Umständen, hydrogeformte Vakuumkammer für lang anhaltende Qualität und einfache Reinigung, Kraftversiegelung für die mehrfache Versiegelung überlappender Vakuumbbeutel.

Dank seiner internen Sensoren können die Verpackungsmaschinen der Ideenlinie unter allen Bedingungen ein perfektes Vakuum mit jeder Art von Produkt, Lebensmittel oder Non-Food oder Flüssigkeit gewährleisten.

Das digitale Bedienfeld enthält einen Speicher mit 10 Vakuumprogrammen mit der Möglichkeit, bei Idea 31 und Idea 41 Gas hinzuzufügen (optional) oder ein Liebesprogramm (Degas) durchzuführen, um spezielle Vakuumzyklen für die Bedürfnisse jedes Kunden zu erstellen.

Die robuste Kammer mit abgerundeten Kanten ermöglicht eine einfache Reinigung nach Gebrauch.



Technische Daten

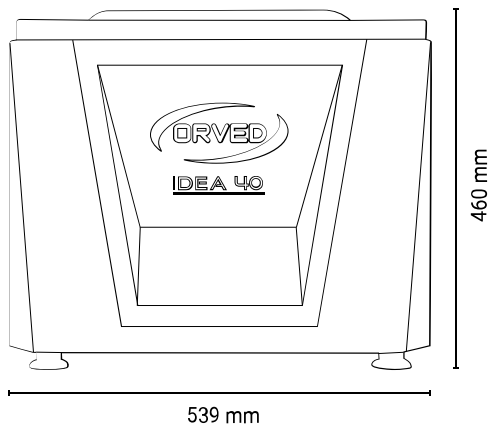

KANN VERPACKEN

Flüssigkeiten

Feststoffe

Empfindliche Lebensmittel

GEHÄUSE
Edelstahl

VAKUUMPUMPE
16mc/h / 20mc/h

**MAXIMALES
VAKUUMNIVEAU**
2 mbar

ABMESSUNGEN
531x600x461h mm

**ABMESSUNGEN DER
VAKUUMKAMMER**
440x448x190h mm

GEWICHT
60,9 kg

SPANNUNG
220-240V / 50-60Hz -
800-1200W

**MAX.
BEUTELABMESSUNGEN**
400 x 450 mm

SCHWEISSLEISTE
415 mm

Ausstattungen



Digitales Panel



**Einfaches externes
Vakuum**



Pumpentfeuchtung



Benutzerprogramme



**Vakuumschlauch
für Behälter**



**Absolutvakuumsens
or**